



















MANISCOPIC

MVT 1332 SLT

- Altezza massima di sollevamento : 13.00 m
- Capacità di sollevamento : 3200 kg
- Sbraccio massimo : 9,50 m
- Trasmissione idrostatica



MVT 1332 SL TURBO M SERIES

-  **Capacità di sollevamento**3200 kg
a 500 mm dal tallone delle forche
-  **Altezza massima di sollevamento** :13,00 m
Sbraccio max :9,50 m
-  **Cabina**
ROPS - FOPS fissata al telaio mediante supporti antivibranti
Sedile anatomico - Vetri bombati - Riscaldamento sbrinatori tergilattini
Cruscotto con ampia strumentazione
-  **Pneumatici**
Standard :400/70-20
Optional :400/80-24
-  **Forche flottanti (mm)**
Dimensioni1200x125x45
Interasse massimo forche1030
Rotazione portaforche.....142°
-  **Freni**
Di servizio multidisco autoregistranti in bagno d'olio
Di stazionamento multidisco in bagno d'olio ad azione negativa
-  **Motore Perkins**
Tpo.....1104C-44T
Cilindrata 4 cilindri4400 cm³
Potenza ISO/TR 14396101cv - 74,5kw
Numero di giri.....2200/min
Iniezione diretta
Raffreddamento ad acqua
-  **Stabilizzatori anteriori**
Indipendenti a comando idraulico
-  **Correttore di livello**
Sull'assale anteriore per correggere di +/- 10° il telaio
-  **Bloccaggio ponte posteriore**
Il bloccaggio automatico del ponte (a braccio oltre i 50°) consente un aumento sensibile della stabilità laterale nel lavoro senza stabilizzatori.
-  **Manipolatore**
Versione macchina base
Joystick monoleva multifunzione con servocomando idraulico proporzionale.
Versione ORH
Joystick monoleva multifunzione con servocomando elettroidraulico proporzionale DANFOSS
-  **Trasmissione idrostatica**
Con regolazione continua delle velocità
Pompa e motore a cilindrata variabile con comando inching
Inversore di marcia.....Elettro - idraulico
Marcia avanti e indietro2/2
Velocità massima38 km/h
-  **Trazione**
4 ruote motrici e sterzanti con trazione integrale permanente con 3 tipi di sterzata
-  **Assali**
Sterzanti con riduttori epicicloidali ai mozzi e cilindro di sterzo integrato
-  **Impianto idraulico**
Movimenti : Pompa a ingranaggi :270 bar / 84 l/min
Sterzo : circuito Load Sensing :170 bar
-  **Capacità serbatoi**
Radiatore.....15 l.
Olio motore.....8,1 l.
Olio idraulico.....110 l.
Carburante.....100 l.
-  **Peso (con forche in ordine di marcia)**10500 kg
Larghezza massima2,330 m
Altezza massima2,430 m
Raggio di sterzata3,550 m
Lunghezza massima5,690 m
Luce libera da terra0,385 m
Forza di trazione9600 kg
-  **Sicurezze**
Valvole di blocco su tutti i cilindri
Dispositivo luminoso ed acustico per segnalare l'eventuale sovraccarico e Blocco idraulico automatico dei movimenti aggravanti mediante dispositivo di sicurezza posizionato sull'assale posteriore.
Dispositivo di blocco movimenti (pulsante rosso) che esclude tutti i movimenti del sollevatore mandando in scarico l'olio dei servizi compiendo 3 funzioni.
-  **Accessori ed attrezzature**
Per i sollevatori MANITOU è disponibile inoltre una vasta gamma di accessori ed attrezzature per l'edilizia, l'industria e l'agricoltura.

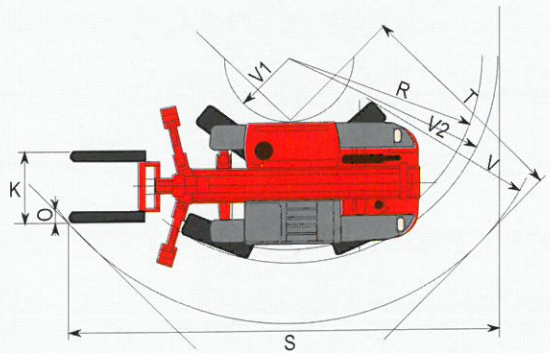
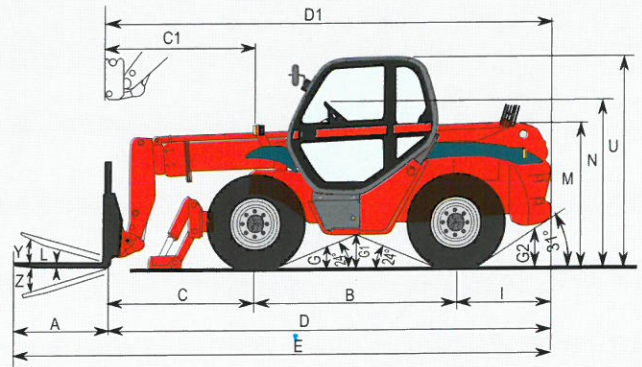
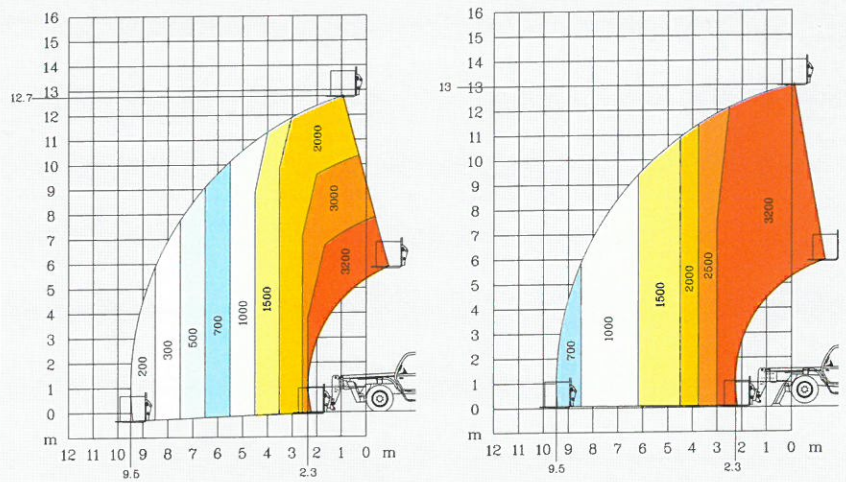

A	1200
B	2350
C	2277
C1	2060
D	5690
D1	5470
E	6765
F	1930
G	385
G1	385
G2	345
I	1060
J	865
K	1030
L	45
M	1615
N	1800
O	125
R	3350
S	8080
T	4575
U	2430
V	5255
V1	1040
V2	3550
W	2330
W1	2650
Y	12°
Z	130°

mm

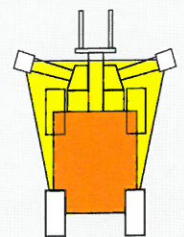
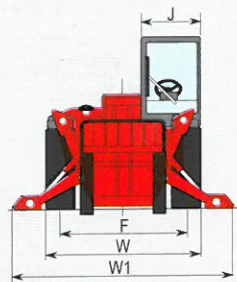

Bloccaggio ponte posteriore

I dati del presente opuscolo sono informativi e possono essere modificati senza preavviso



MANITOU COSTRUZIONI INDUSTRIALI s.r.l.
Via C. Colombo, 2 - Cavazzona - 41013 CASTELFRANCO EMILIA (MO)
Tel. 059 / 959811 - Fax 059 / 959865 - www.manitou.com